

GKS-PERFEKT F18 + L18

für Lasten bis zu 36 Tonnen
for heavy loads up to 36 tonnes

Otto Ballschmidt GmbH
Spezialunternehmen für Hebezeuge

Daumierstrasse 22 Telefon: +49 (0)341 9 12 72 64
D - 04157 Leipzig Telefax: +49 (0)341 9 12 72 85

E-Mail: info@ballschmidt-hebezeuge.de
Home: <http://www.ballschmidt-hebezeuge.de>

Technische Beschreibung <i>technical data</i>	F18	L18
Artikelnummer <i>item number</i>	10215	10216
Traglast <i>load capacity</i>	180 kN (18 t)	180 kN (18 t)
16 Lastrollen 85 x 85 mm, Einbauhöhe <i>16 load-bearing rollers 85 x 85 mm, installation height</i>	110 mm	110 mm
Auflagefläche je Kassette <i>contact surface area cassette</i>	200 x 407 mm	
Distanzstange verstellbar <i>spacer rod adjustable</i>	1014 - 1430 mm	
Drehteller ø 170 mm mit Axialdrucklager, Lenkwinkel <i>turn table ø 170 mm with thrust bearing, steering angle</i>	± 90°	
Lenkstange mit Zugöse <i>steering rod with pulling-eye</i>	1080 mm	
Außenmaße (L x B) <i>overall dimensions (L x W)</i>	1030 x 620 mm	
Eigengewicht <i>tare weight</i>	55 kg	82 kg
Gesamtraglast Typen F18 + L18 <i>total load capacity model F18+ L18</i>	360 kN (36 t)	

Durch die drehbar gelagerten Kassetten beim Lenkwerk werden alle Rollen, auch bei unebenen Böden, gleichmäßig belastet.

Hohe Stabilität mit geschlossenen Kassetten

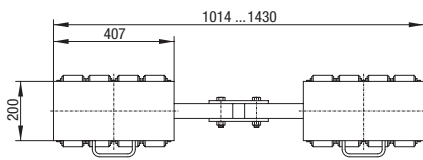

Typ / Model F18

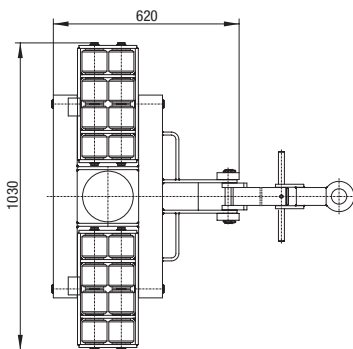
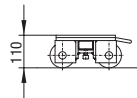

Typ / Model L18, lenkbar / steerable

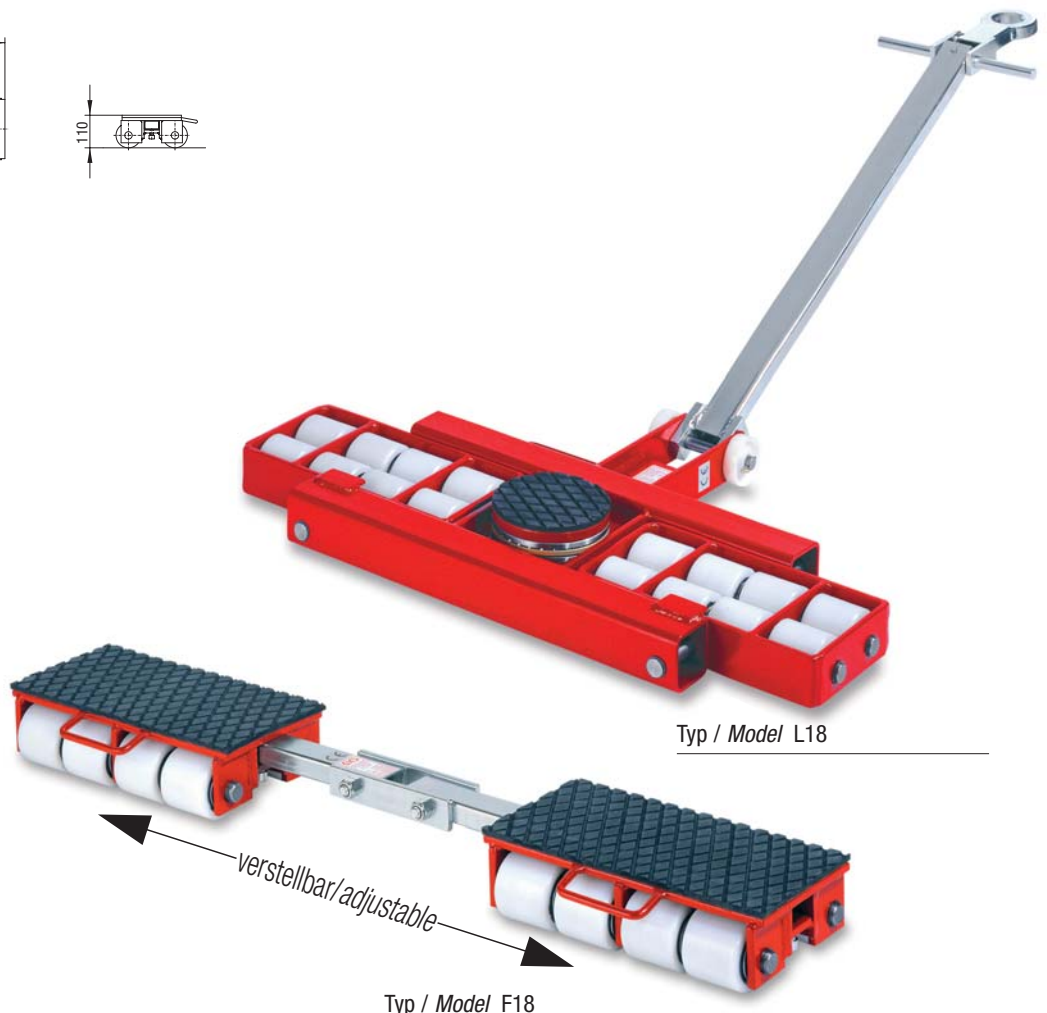

Typ / Model L18

Typ / Model F18